

### Características Generales de los Montacargas, BurKlift.

En VentDepot ya contamos con el BurKlift, tipo hyster de alto rendimiento.

Cuentan con un diseño ergonómico y brinda una comodidad inigualable para el operador.

Asiento equipado con una suspensión premium para una mejor productividad en todas sus aplicaciones.

El BurKlift se ha ganado la reputación de ser altamente resistentes, confiables y ágiles para el manejo de productos con menos esfuerzo del operador en todas sus aplicaciones.

Diseñado con un acabado en pintura de seguridad color rojo que inspira precaución cuando se está utilizando el montacargas.

El BurKlift cuenta con los siguientes componentes:

Transmisión hidráulica.

Cambiador de dirección eléctrico.

Con luces de trabajo.

Llantas Neumáticas.

Mástil dúplex de 3000mm.

Horquilla de 920mm.

Sin desplazador lateral.

\*Tanque de gas no incluido.

### Aplicaciones de los Montacargas, BurKlift.

El BurKlift es perfecto para Maniobra de objetos pesados, acopio de materiales, movimiento de materiales, carga y descarga de materiales, etc.

### Garantía de los Montacargas, BurKlift.

El BurKlift cuenta con 1 año de garantía sujeto a cláusulas de VentDepot.



Características Técnicas Específicas de los Montacargas, BurKlift.

Clave	Capacidad Nominal	Tipo de combustible	Altura de Elevación	Altura de Elevación Libre	Centro de Carga	Batería	Capacidad del Tanque del Combustible	Peso y Dimensiones del Montacargas en cm.			
	Ton.		mm	mm	mm			V/Ah	Kg	Base	Alto
<b>MXVDC-001</b>	1.5	Gasolina	3000	135	500	12/60	50L	2590	225	206	107
<b>MXVDC-002</b>	1.5	Gasolina/Gas LP	3000	135	500	12/60	50L	2590	225	206	107



### Especificaciones Técnicas de los Montacargas, BurKlift.

<b>Tamaño de la Horquilla:</b>	Largo x Ancho x Alto	920x100x35mm.	
<b>Rango de Regulación de Horquillas</b>	Mínimo/ Máxima	200/890mm.	
<b>Ángulo de Inclinación</b>	Delantera/Trasera	6/12 ° Deg.	
<b>Voladizo Trasero.</b>	465mm.		
<b>Voladizo Delantero</b>	400mm.		
<b>Distancia a Piso (Externo Inferior del Mástil)</b>	130mm.		
<b>Dimensiones Generales</b>	Largo Total (Sin Hoquilla)	2255mm.	
	Ancho Total	1070mm	
	Altura de Mástil Colapsado	2015mm.	
	Altura Extendida de Mástil (Con Respaldo de Carga)	3984mm.	
	Altura de Cabina de Operador	2110	
<b>Ancho Mínimo de Pasillo (Agregar Longitud y Despeje de Carga)</b>	Tamaño de Pallet a 12=1000, b12=1200	3665mm	
	Tamaño de Pallet a12=1200, b12=800	3865mm	
<b>Radio de Giro (Externo)</b>	2065mm.		
<b>Velocidad</b>	Desplazamiento (Sin Carga)	14.5km/h	
	Elevación (Con carga)	380mm/s	
	Descenso (Con Carga)	450mm/s	
<b>Máx. Arrastre del Pin de Barra (Con/Sin Carga)</b>	17/15KN		
<b>Pendiente Máxima de Inclinación (Carga)</b>	20%		
<b>Llanta</b>	Delantera	6.50-10-10 PR	
	Trasera	5.00-8- PR	
<b>Huella</b>	Delantera	890mm.	
	Trasera	920mm.	
<b>Distancia Entre Ejes</b>	1400mm.		
<b>Peso Propio Total</b>	2590Kg.		
<b>Distribución del Peso</b>	Con Carga	Eje Delantero	3520Kg
		Eje Trasero	570Kg
	Sin Carga	Eje Delantero	1160Kg
		Eje Trasero	1430Kg
<b>Presión de Operación (para Aditamentos)</b>	14.5MPa		



Dimensiones Especificas de los Montacargas, BurKlift.

Clave	A	B	C	D	E	F			G	H
	mm	mm	mm	mm	mm	L mm	W mm	T mm	mm	mm
<b>MXGVT-001</b>	2040	1070	2110	135	3984	920	100	35	465	130

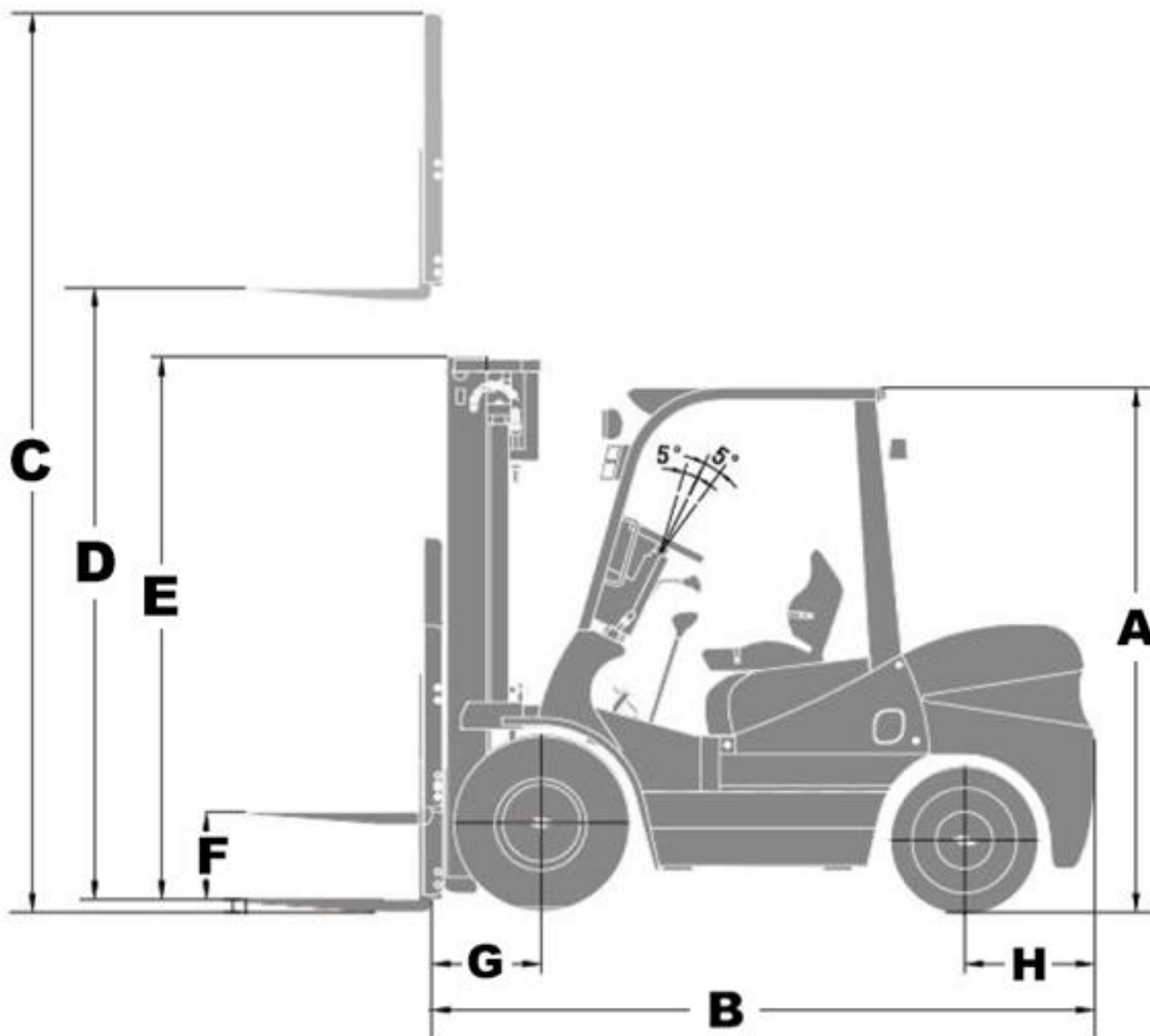



### Galería de los Montacargas, BurKlift.

- Cabina amplia y ergonómica para una mejor visibilidad del operador.
- Malla de perfil metálico de protección para el operador.
- Asiento ergonómico con suspensión premium.
- Faros de trabajo de alta luminosidad.



- Campo de visibilidad amplio.
- Fácil acceso para el operador.
- Volante compacto y con perilla para maniobra rápida.



- Llantas neumáticas robustas para un mejor desplazamiento.
- Diseñados para terrenos exigentes.
- Alta resistencia a objetos afilados.

