

**Características Generales de los Ventiladores de Abanico Industriales, WindPro.**

En VentDepot contamos con los mejores Ventiladores Industriales para Techo. Diseñados para satisfacer las necesidades de nuestros clientes y ofreciendo la solución más adaptable a su proyecto.

El Ventilador de Techo WindPro se caracteriza por mover un gran volumen de Aire a bajas revoluciones gracias a sus aspas gigantes, esto a diferencia de los Ventiladores Convencionales.

Ofrece una cobertura óptima de manera silenciosa, consumiendo poca energía, limpiando y manteniendo frescos los espacios, mejora la calidad del Aire y cumple con una doble función, ventilación y refrigeración.

El WindPro es altamente eficaz y económico, además de contar con una Instalación rápida y sencilla.

Sistema de control:  
 El accionamiento se utiliza con el motor.

El sistema de control puede mostrar voltaje, velocidad de corriente y otra información.

El plan de control es flexible y cambiable.

Juegos completos de modelos a juego.

La versatilidad y compatibilidad son excelentes.



**Aplicaciones de los Ventiladores de Abanico Industriales, WindPro.**

El WindPro, están diseñados para ser instalados en Edificios Altos y Espacios Abiertos, como en Naves Industriales, Centros Logísticos, Centros Comerciales, Centros de Convenciones y Exposiciones, Estaciones de Autobuses, Estaciones de Metro, Aeropuertos, Espacios Deportivos, Gimnasios, Grandes Oficinas, Granjas Ganaderas, Salones de Eventos Sociales, etc.

**Garantía de los Ventiladores de Abanico Industriales, WindPro.**

El WindPro, cuenta con 1 año de garantía sujeto a cláusulas VentDepot.

**Características Técnicas Específicas de los Ventiladores de Abanico Industriales, WindPro.**

Clave	Diámetro de Aspas		Potencia	Voltaje	Caudal descarga libre		# Aspas	Velocidad	Presión Sonora	Peso y Dimensiones con Empaque de Cartón (cm)			
	m	Pies	W	V	m³/min	CFM		RPM	dB	kg	Base	Alto	Fondo
<b>MXWDP-001</b>	5.2	17	750	220/380	11175	394641	6	65	40	139	300	70	55
<b>MXWDP-001</b>	5.5	18	800	220/380	11963	422469	6	70	40	141	330	70	55





### Medidas de Seguridad de los Ventiladores de Abanico Industriales, WindPro.

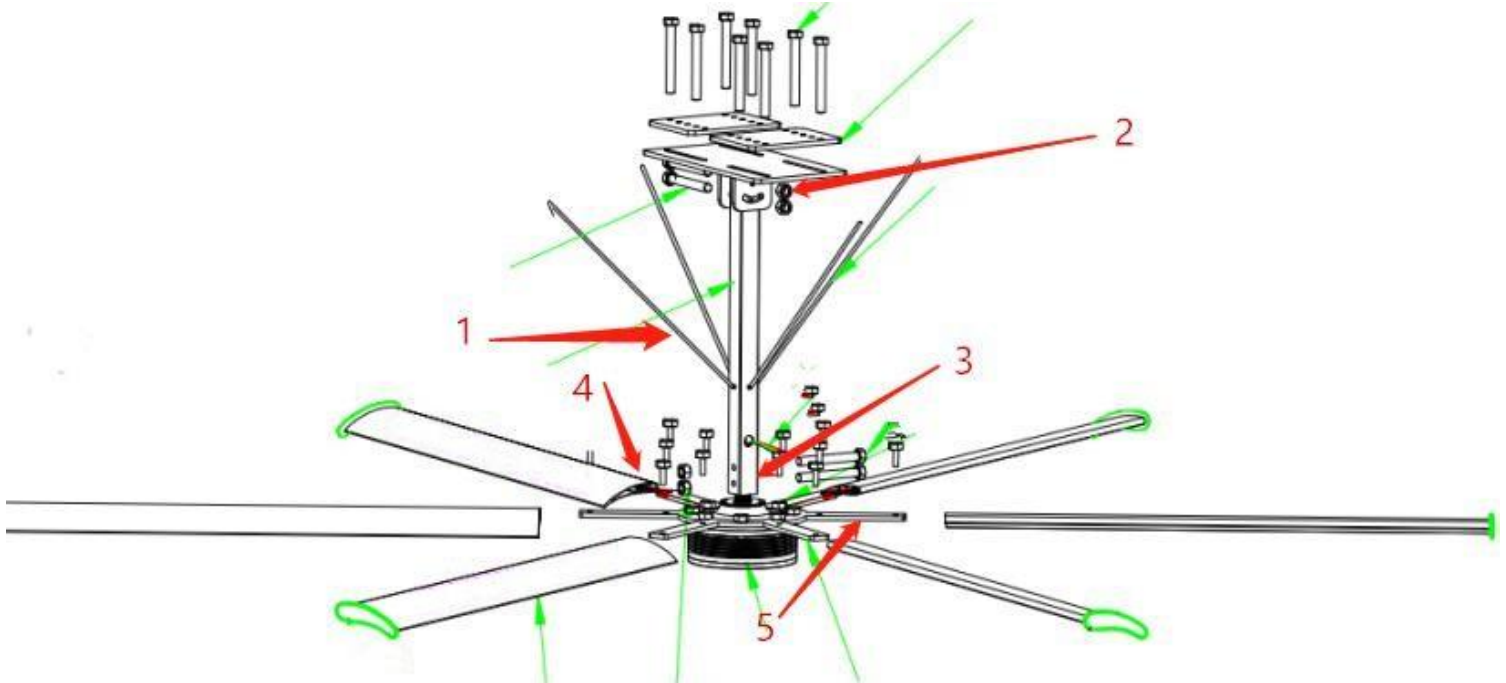

### MEDIDAS DE SEGURIDAD

1. Cuatro cables de acero garantizan la estabilidad y vibración de los ventiladores.
2. 4 tornillos M16 son más resistentes y utilizados que los tornillos de ventiladores convencionales.
3. El ventilador tiene incorporada una placa adaptadora que brinda una mejor posición y doble protección.
4. Las aspas del ventilador cuentan con un refuerzo que evita que el aspa se rompa o se deforme. Además, cuenta con 4 anillos de seguridad que hacen que las aspas se vuelvan completas.
5. El grosor y la longitud del soporte de la cuchilla del ventilador puede alargarse para que quede en posición vertical y dé mayor seguridad.





## Galería de los Ventiladores de Abanico Industriales, WindPro.





Galería de los Ventiladores de Abanico Industriales, WindPro.



Versión de Corrección	Nombre del Autor	Descripción del Error	Descripción de Corrección	Vo.Bo. Supervisor.
V1	Jessica Lorenzo	Ficha Nueva	Ninguna	J.D.

