

ExploProof

Características Generales del Ventilador Centrifugo, ExploProof

ExploProof VentDepot, es un Ventilador Centrifugo diseñado para operar en atmosferas corrosivas con medios en vapores de ácidos y solventes y/o ambientes con alto grado de sustancias explosivas.

Compuesto por un conjunto de carcasa fabricado en material polipropileno de una sola pieza.

La turbina es de alta eficiencia con alabes radiales curvos atrasados, fabricada por inyección de polipropileno dinámicamente balanceada.

La base del motor está fabricada en acero al carbón con acabado en pintura epóxica en polvo horneada.

Accionado por acoplamiento directo a los motores eléctricos trifásicos a prueba de explosión.

Aplicaciones del Ventilador Centrifugo, ExploProof

Ideal para uso en, Industrias químicas, petroquímicas, farmacéuticas, alimenticias, textiles, fotográficas, laboratorios, cabinas de pintura, tratamiento de agua, etc.

Garantía del Ventilador Centrifugo, ExploProof

1 (un) año de garantía certificado por escrito sujeto a clausulas VentDepot.



Características Técnicas Específicas del Ventilador Centrifugo, ExploProof

Clave	Caudal a Descarga Libre		Amperaje (A) 60HZ 3 Fases		Potencia	RPM	Nivel Sonoro	Peso		Dimensiones con Empaque de Cartón					
	CFM	m³/hr	220V	440V	HP		dB	kg	lb	Base		Altura		Fondo	
										cm	in	cm	in	cm	in
MXEPF-001	240	408	2.0	1.0	½	1725	65	24	52	42	16	52	20	42	16
MXEPF-002	405	688	1.2	0.6	¼	1725	52	25	55	52	20	62	24	52	20
MXEPF-003	750	1274	1.2	0.6	¼	1725	58	26	57	60	23	81	31	60	23
MXEPF-004	1612	2739	2.0	1	½	1725	66	33	72	60	23	81	31	60	23
MXEPF-005	3700	6286	7.2	3.6	3	3450	81	79	174	60	23	81	31	60	23
MXEPF-006	2550	4332	3.0	1.5	¾	1725	67	38	83	65	25	90	35	65	25
MXEPF-007	5100	8665	11.8	5.9	5	3450	81	80	173	65	25	90	35	65	25

Dimensiones Generales del Ventilador Centrifugo, ExploProof

Clave	A mm	B mm	C mm	D mm	E mm	F mm	G mm	H mm	I mm	J mm	K mm	L mm	M mm	N mm
MXEPF-001	371	273	336	152	133	114	88	263	88	323	117	34	219	203
MXEPF-002	419	373	381	163	139	163	161	257	161	338	138	38	219	205
MXEPF-003	447	450	466	222	171	184	203	359	203	377	161	38	228	250
MXEPF-004	466	604	546	282	221	196	250	247	250	463	161	38	241	315
MXEPF-005	466	604	546	282	221	196	250	247	250	463	161	38	241	315
MXEPF-006	514	660	602	338	267	211	275	452	275	492	277	38	250	354
MXEPF-007	514	660	602	338	267	211	275	452	275	492	277	38	250	354

ExploProof

Dimensiones Generales del Ventilador Centrifugo, ExploProof

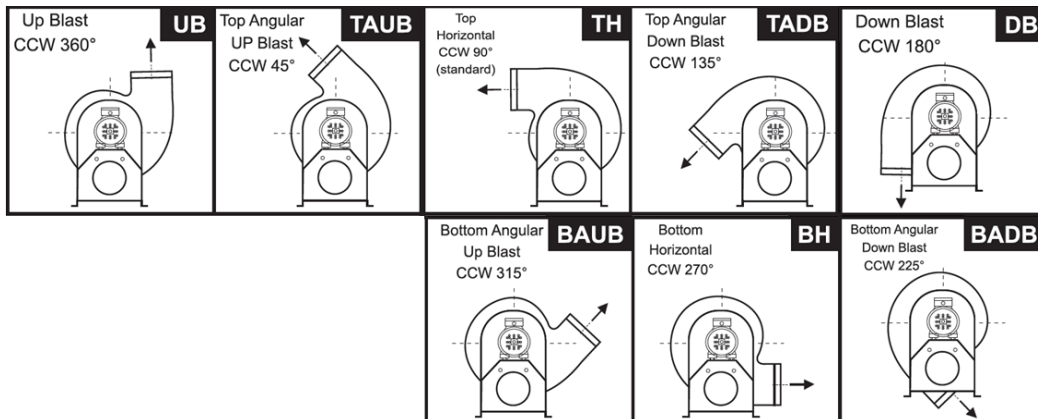
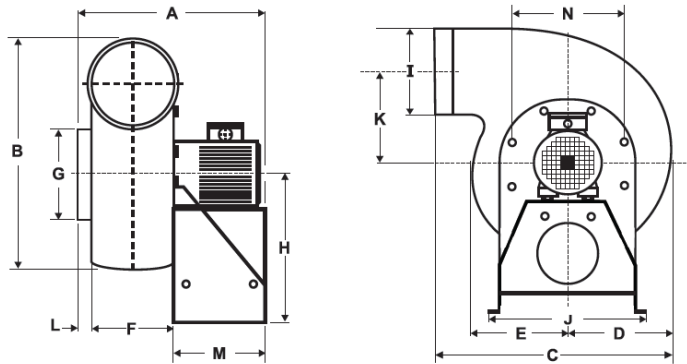

Curvas de Operación

MXEPF-001

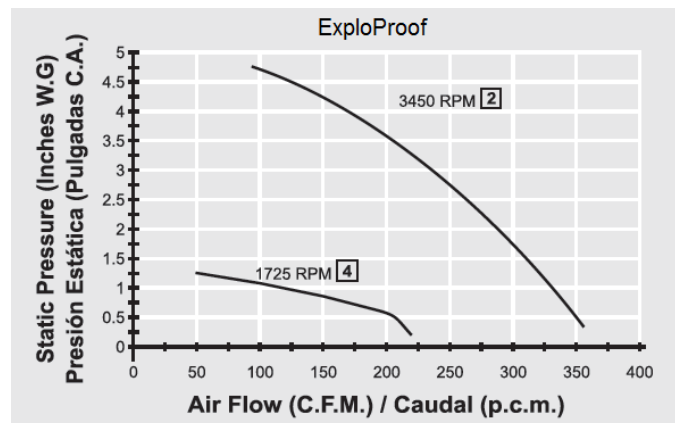

ExploProof

Curvas de Operación

MXEPF-002

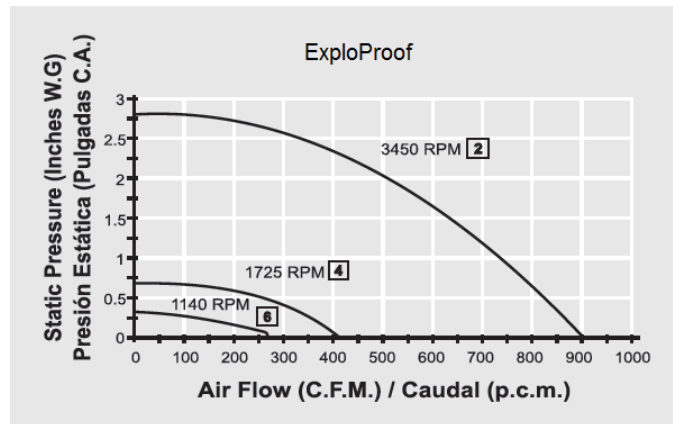

Curvas de Operación

MXEPF-003

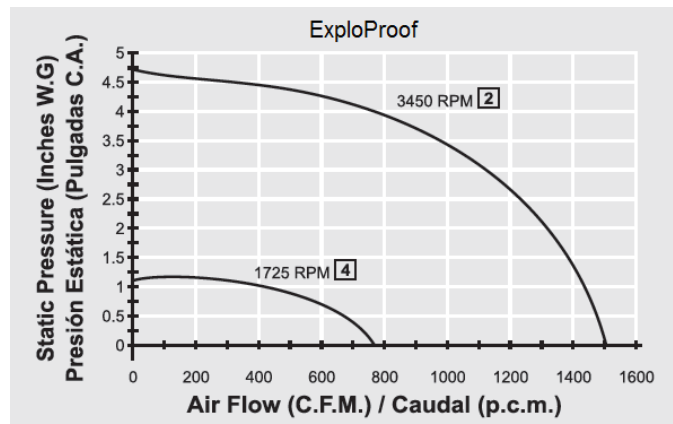

Curvas de Operación

MXEPF-004

MXEPF-005

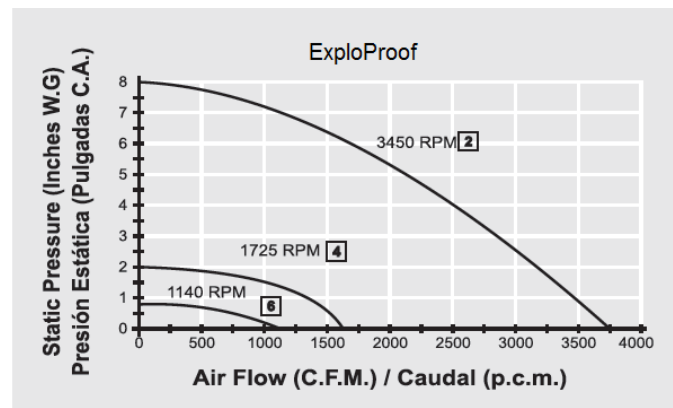

ExploProof

Curvas de Operación

MXEPF-006

MXEPF-007

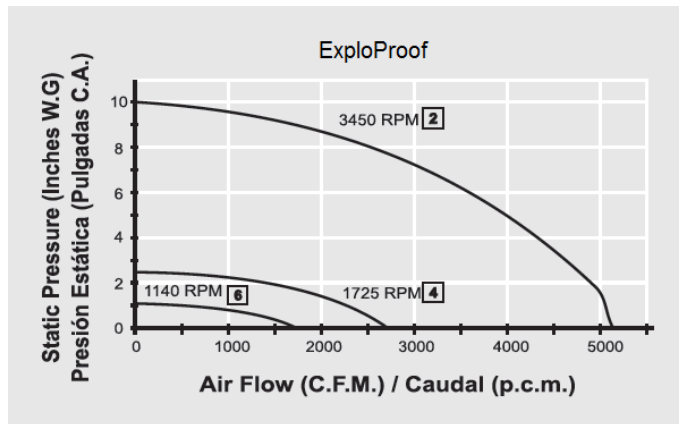

Galería

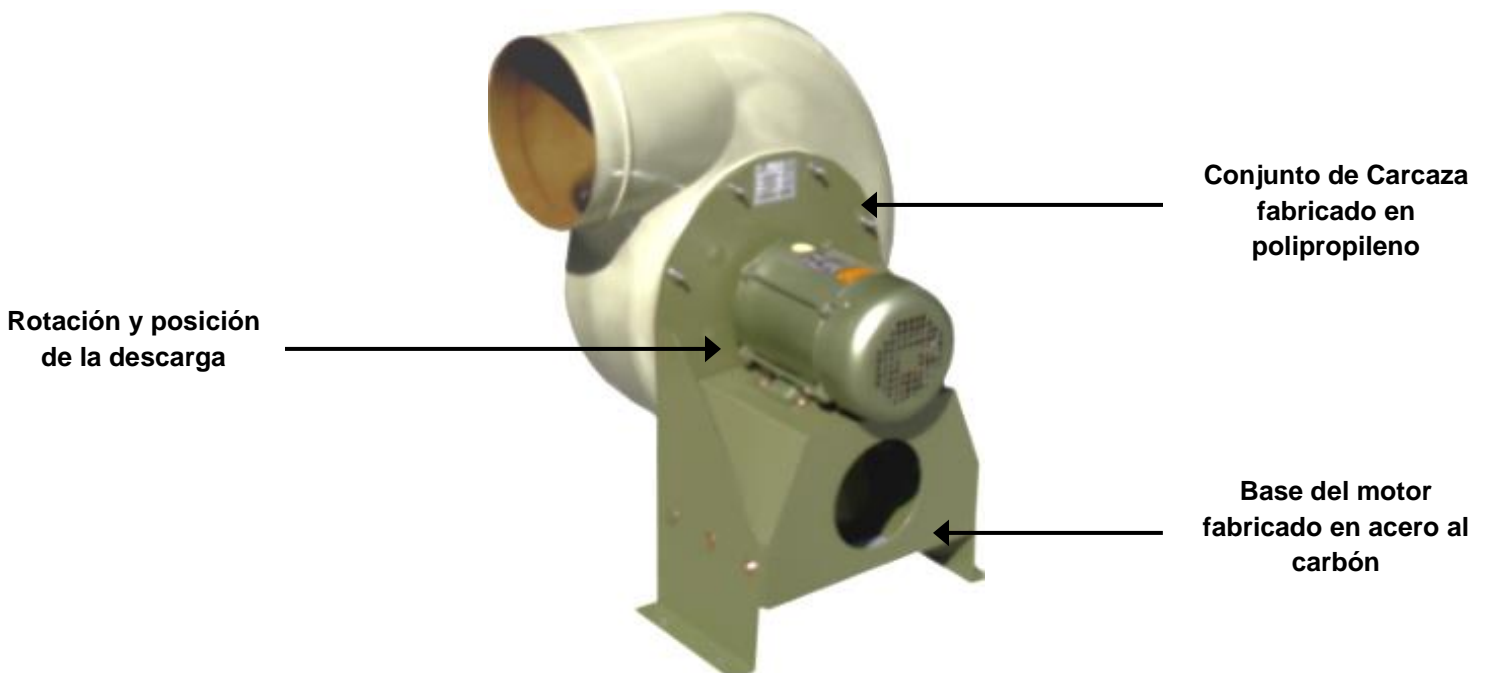

Galería



Tabla de Resistencia a la Corrosión del Polipropileno

- Los datos que se aportan en la siguiente tabla, son de uso recomendable.
- En VentDepot estamos siempre esforzándonos en conseguir información que pueda facilitar tus proyectos de ventilación industrial. Por lo que nos dimos a la tarea de conseguir la siguiente tabla donde podrás verificar de forma fácil y rápida la compatibilidad entre numerosos fluidos, vapores y el Polipropileno. De esta forma sabrás si el material del equipo es adecuado para tu proyecto en particular.

A	Totalmente Conveniente para ese fluido o vapor.
B	Conveniente, pero la resistencia al envejecimiento varía de acuerdo a las concentraciones y/o Temperaturas.
C	Desaconsejado.
Z	Estudiar las necesidades y características del proyecto en su momento.

Tabla de Resistencia a la Corrosión del Polipropileno

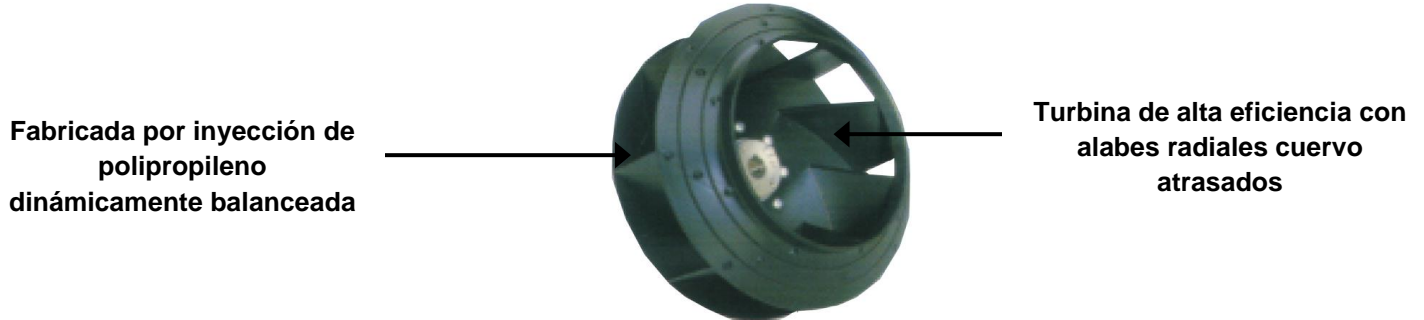
Tipo de Ácido	Material Polipropileno	Tipo de Ácido	Material Polipropileno
Acetato de Vinyl a 20° C	A	Alcohol Propílico a 20°C	Z
Acetato de Vinyl a 60° C	A	Alcohol Propílico a 60°C	C
Acetileno a 20° C	Z	Amoniaco Gasificado a 20° C	A
Acetileno a 60° C	C	Amoniaco Gasificado a 60° C	A
Acetona a 20° C	A	Butano a 20° C	B
Acetona a 60° C	A	Butano a 60° C	Z
Ácido Acético al 80% a 20° C	B	Cloro Gasificado (húmedo) a 20° C	B
Ácido Acético al 80% a 60° C	C	Cloro Gasificado (húmedo) a 60° C	Z
Ácido Arsénico al 80% a 20° C	A	Cloro Gasificado (seco) a 20° C	B
Ácido Arsénico al 80% a 60° C	A	Cloro Gasificado (seco) a 60° C	Z
Ácido Brómico a 20° C	A	Cloruro de Amonio a 20° C	A

Tabla de Resistencia a la Corrosión del Polipropileno

Tipo de Ácido	Material Polipropileno	Tipo de Ácido	Material Polipropileno
Ácido Brómico a 60° C	A	Cloruro de Amonio a 60° C	A
Ácido Carbónico a 20° C	A	Cloruro de Calcio a 20° C	A
Ácido Carbónico a 60° C	A	Cloruro de Calcio a 60° C	A
Ácido Cítrico a 20° C	A	Cloruro de Fierro a 20° C	A
Ácido Cítrico a 60° C	A	Cloruro de Fierro a 60° C	A
Ácido Clorhídrico al 40% a 20° C	A	Cloruro de Zinc a 20° C	A
Ácido Clorhídrico al 40% a 60° C	A	Cloruro de Zinc a 60° C	A
Ácido Fosfórico al 50-75% a 20° C	A	Freón -12 a 20° C	A
Ácido Fosfórico al 50-75% a 60° C	A	Freón -12 a 60° C	B
Ácido Fluorhídrico al 48% a 20° C	Z	Hexano a 20° C	Z
Ácido Fluorhídrico al 48% a 60° C	A	Hexano a 60° C	C
Ácido Fluorosilico a 20° C	A	Hidrógeno a 20 ° C	A
Ácido Fluorosilico a 60° C	A	Hidrógeno a 60° C	A
Ácido Hipoclorhídrico a 20° C	A	Hipoclorito de Calcio a 20° C	A
Ácido Hipoclorhídrico a 60° C	A	Hipoclorito de Calcio a 60° C	A
Ácido Hipoclorhídrico a 60° C	A	Hipoclorito de Calcio a 60° C	A
Ácido Láctico al 28% a 20° C	A	Monóxido de Carbono a 20° C	A
Ácido Láctico al 28% a 60° C	A	Monóxido de Carbono a 60° C	A
Ácido Nítrico al 20% a 20° C	A	Naftalina a 20° C	B
Ácido Nítrico al 20% a 60° C	A	Naftalina a 60° C	C
Ácido Nítrico al 60% a 20° C	Z	Oxígeno a 20° C	C
Ácido Nítrico al 60% a 60° C	C	Oxígeno a 60° C	C
Ácido Perclórico al 70% a 20° C	A	Solventes de Acetato a 20° C	A
Ácido Perclórico al 70% a 60° C	A	Solventes de Acetato a 60° C	Z
Alcohol Butílico a 20° C	A	Sulfato Ferroso a 20° C	Z
Alcohol Butílico a 60° C	A	Sulfato Ferroso a 60° C	A
Álcohol Etilico al 98% a 20° C	A	Sosa Caústica a 20° C	B
Alcohol Etilico al 98% a 60° C	A	Sosa Caústica a 60° C	Z
Alcohol Metílico a 20° C	A	Vinagre a 20° C	A
Alcohol Metílico a 60° C	A	Vinagre a 60° C	A