

Nauticus 250

Deshumidificador Desecante

Características Generales del Deshumidificador Desecante Nauticus 250

El Deshumidificador Desecante Nauticus 250 está diseñado para usarse en puntos bajos de temperatura y humedad variables donde se desea obtener una humedad relativa menor al 40%.

El Deshumidificador Desecante Nauticus 250 funciona para bajar la humedad relativa más que un deshumidificador con ciclo refrigerante.

El Deshumidificador Desecante Nauticus 250 funciona excelentemente en temperaturas con bajas temperaturas y altos niveles de condensación.

La tecnología avanzada utilizada en la rueda desecante, permite lograr un secado mayor del aire que otros deshumidificadores.



Aplicaciones del Deshumidificador Desecante Nauticus 250

El Deshumidificador Desecante Nauticus 250 permite trabajar en uso comercial e industrial. Se utiliza en farmacéuticos, hospitales, industria alimenticia, procesos químicos y en cualquier lugar donde el ambiente debe estar seco por debajo del 40% de humedad relativa.

Garantía del Deshumidificador Desecante Nauticus 250

El Deshumidificador Desecante Nauticus 250 tiene una garantía con el fabricante de 1 año contra defectos de fabricación y funcionamiento, en condiciones normales de operación.

Características Técnicas Específicas del Deshumidificador Desecante Nauticus 250

Clave	Deshumidificación a 20°C y 60%HR		Caudal				Voltaje					Peso		Dimensiones con empaque de catón (cm)		
			Aire procesado		Aire Regenerado		KW	V	F	Hz	A	Kg	Lb	Ancho	Alto	Fondo
	Litros/Día	Pintas/Día	m3/hr	CFM	m3/hr	CFM										
MXDSD-001	72.6	153.5	306	180	128	75	3.3	240	1	60	14.8	43	95	45	45	100
MXDSD-002	24VDC Control de humedad relativa %RH						24	DC	-	-	1	.5	10	15	8	

Dimensiones del Deshumidificador Desecante Nauticus 250

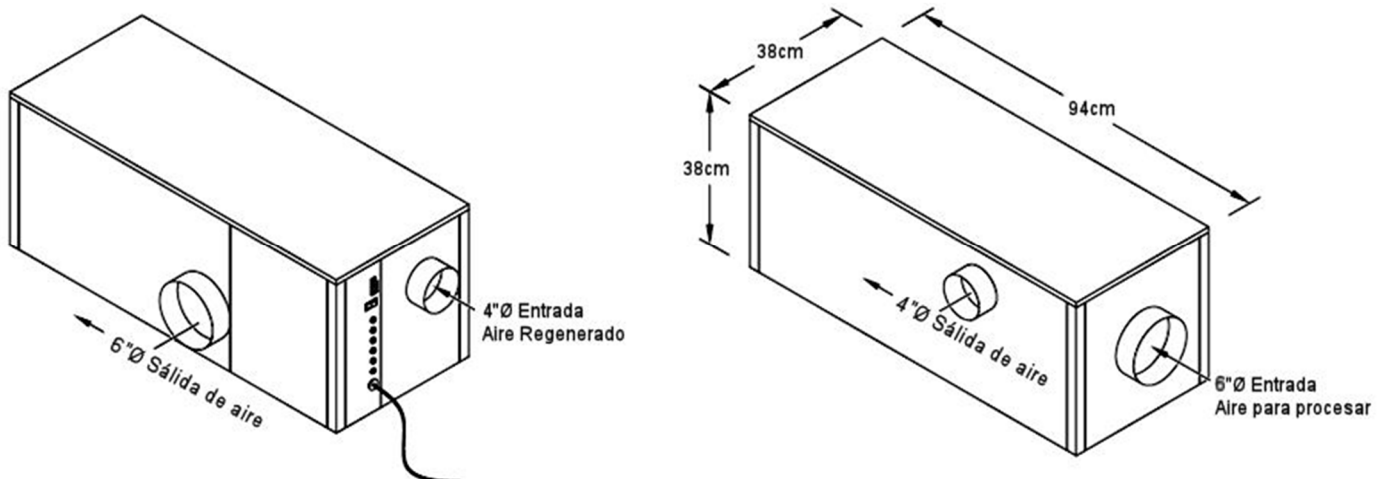

Nauticus 250

Deshumidificador Desecante

Instalación del Deshumidificador Desecante Nauticus 250

Opción 1.

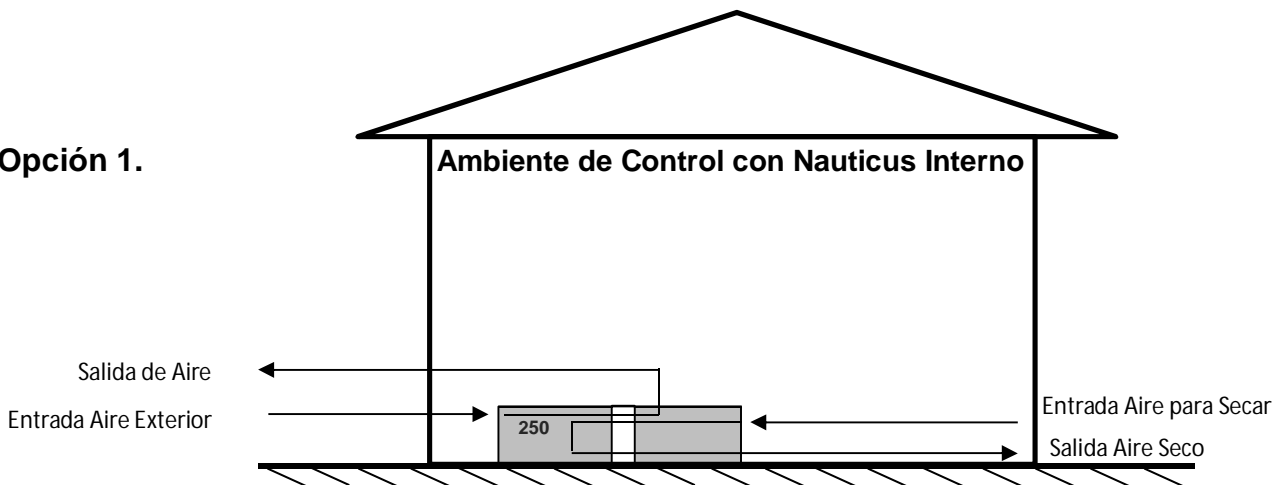

Opción 2.

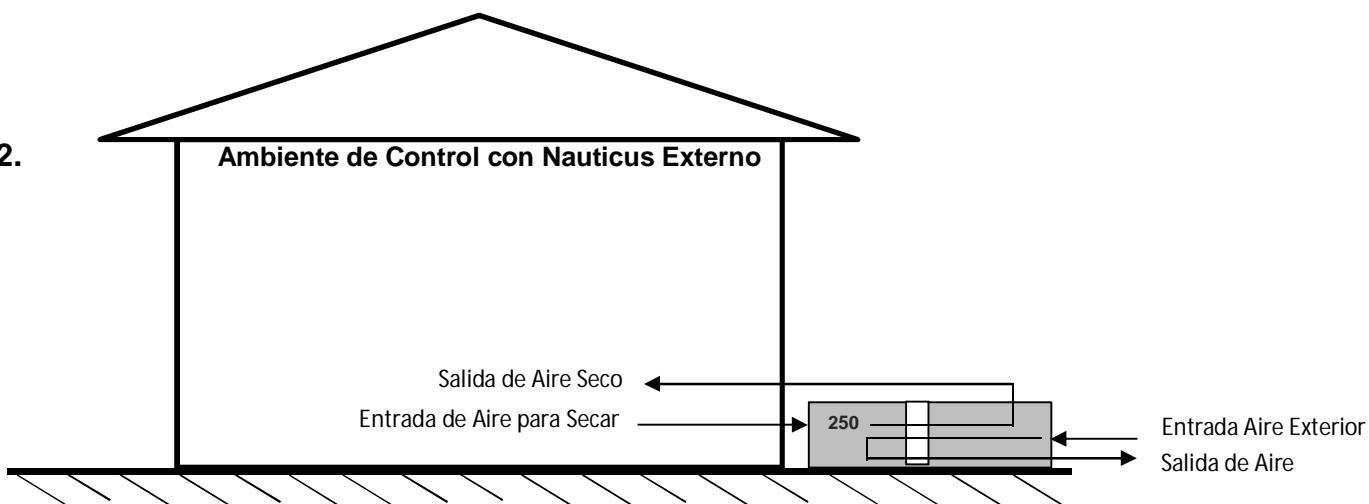

Nauticus 250

Deshumidificador Desecante

Extracción de Agua

