

AxiBreeze

Características Generales del Extractor Axial, AxiBreeze

Esta serie de Axiales AxiBreeze VentDepot, ayuda a la economía en su empresa, por su bajo costo de adquisición y mantenimiento.

Diseñado con Ventura Troquelado, para una succión uniforme y más eficiente del aire, sin turbulencias que originen ruidos y vibraciones. Rígidamente construidos con lámina de acero y soportes soldados.

Aspa de gran pasó.

S/M: Sin Motor.

Aplicaciones del Extractor Axial, AxiBreeze

El AxiBreeze, es utilizado Inspecciones de edificio, Mantenimiento Industrial, Inspecciones Aeronáuticas y Marítimas, Servicio de Vehículos.

Garantía del Extractor Axial, AxiBreeze

El BoroCam, cuenta con 1 año de garantía sujeto a clausulas VentDepot.



Características Generales del Extractor Axial, AxiBreeze

Clave	Caudal a descarga libre		Aspas Pulg.	Amperaje		Potencia Hp	Peso Kg	Dimensiones con empaque de madera		
	CFM	m3/hr		127 V	220 V			Ancho	Alto	Largo
MXBRE-001	4950	8405	24	5.6	-	¼	45	89	89	47
MXBRE-002	5364	9108	24	5.6	-	1/3	45	89	89	47
MXBRE-003	6498	11034	30	5.5	-	¼	49	100	100	47
MXBRE-004	6966	11828	30	5.5	-	1/3	49	100	100	47
MXBRE-005	9180	15588	36	5.6	-	1/3	61	111	111	47
MXBRE-006	10620	18033	36	10.7	-	½	61	111	111	47
MXBRE-007	12960	22006	42	10.7	-	½	70	128	128	47
MXBRE-008	14940	25368	42	10.7	-	¾	70	128	128	47
MXBRE-009	17550	29800	48	13.2	-	¾	78	146	146	55
MXBRE-010	19170	32551	48	-	12.5	1	78	146	146	55



Dimensiones del Extractor Axial, AxiBreeze

Clave	A	B	C	D
MXBRE-001	845	845	419	419
MXBRE-002	845	845	419	419
MXBRE-003	952	952	419	419
MXBRE-004	952	952	419	419
MXBRE-005	1060	1060	419	419
MXBRE-006	1060	1060	419	419
MXBRE-007	1229	1229	419	419
MXBRE-008	1229	1229	419	419
MXBRE-009	1407	1407	495	495
MXBRE-010	1407	1407	495	495

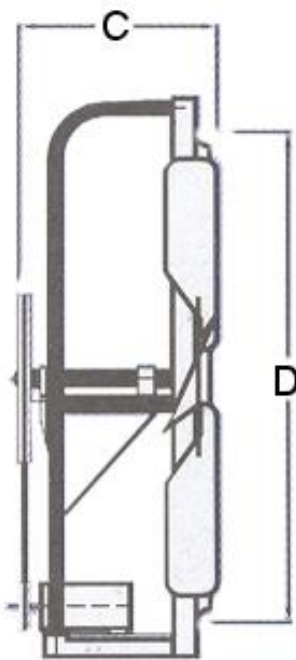

VISTA LATERAL

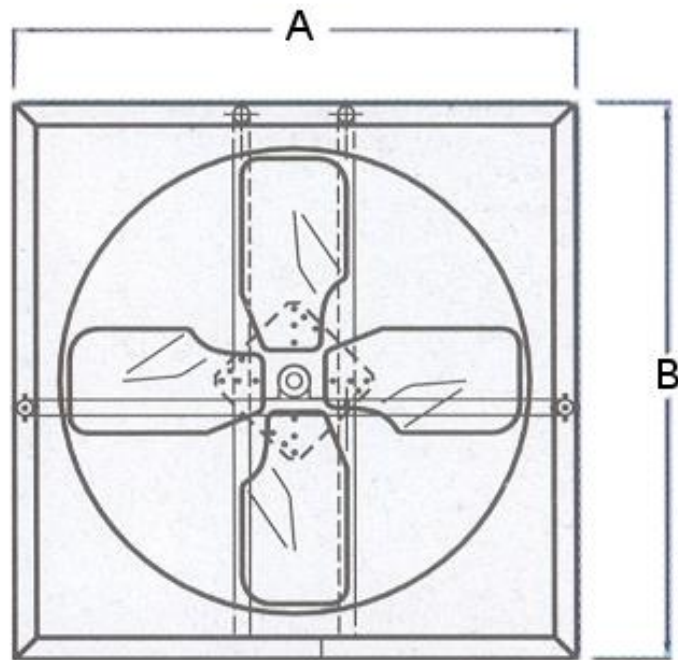

VISTA FRONTAL