

# TacSlim

## Características Generales de los Tacones Antivibratorios, TacSlim

Los Tacones Antivibratorios TacSlim VentDepot, son los más usados en el aislamiento de ruido y vibración en equipos pequeños.

Los Tacones Antivibratorios TacSlim son muy efectivos para eliminar el ruido producido por el roce de superficies duras y, debido a la deflexión de hule excluye las vibraciones de alta frecuencia.

La deflexión de estos tacones va desde 0.20 a 0.28 cm.

El uso de estos tacones es en compresión, y su selección depende del peso a soportar, el tamaño del tacón, su deflexión y el uso deseado.

Los Tacones Antivibratorios TacSlim vienen en 7 modelos diferentes.

Se recomienda en casos extremos manejar dos tacones juntos y su capacidad de carga se duplicara, manteniendo la deflexión constante en 0.2 cm.

Los Tacones Antivibratorios TacSlim deben escogerse con la carga nominal igual o cercana al peso del equipo que va a soportar, para maximizar la deflexión del tacón y reducir la vibración transmitida.

## Aplicaciones de los Tacones Antivibratorios, TacSlim

Los Tacones Antivibratorios TacSlim son ideales para cargar todo tipo de equipos HVAC como motores, compresores y ventiladores. Los cuales se usan en: Empresas, fábricas, industrias, comercios, entre otros.

## Garantía de los Tacones Antivibratorios, TacSlim

Los Tacones Antivibratorios TacSlim tienen una garantía de 1 año certificado por escrito, Sujeto a las Cláusulas de Garantía de VentDepot.



Características Técnicas Específicas de los Tacones Antivibratorios, TacSlim													
Clave	Color	Carga kg	Deflexión cm	Tornillo/Tuerca	Peso		Dimensiones con empaque de plástico (cm)						
					kg	lb	Base		Altura		Fondo		
							cm	in	cm	in	cm	in	
<b>MXTSL-001</b>	Rojo	.4-30	0.10-0.29	5/16"NC18 Tornillo	0.026	0.05	2.5	0.9	5.1	2.0	2.5	0.9	
<b>MXTSL-002</b>	Rojo	.10-50	0.10-0.29	5/16" NC18 Tornillo	0.039	0.08	3.2	1.2	5.1	2.0	3.2	1.2	
<b>MXTSL-003</b>	Negro	15-35	0.20-0.28	¼" NC20 Tornillo	0.026	0.06	2.5	0.9	5.1	2.0	2.5	0.9	
<b>MXTSL-004</b>	Negro	20-45	0.20-0.28	5/16" NC18 Tornillo	0.062	0.15	3.0	1.1	6.8	2.6	3.0	1.1	
<b>MXTSL-005</b>	Negro	20-45	0.20-0.28	5/16" NC18 Tuerca	0.05	0.12	3.0	1.1	3.6	1.4	3.0	1.1	
<b>MXTSL-006</b>	Negro	30-61	0.20-0.28	5/16" NC18 Tornillo	0.039	0.09	3.2	1.2	5.1	2.0	3.2	1.2	
<b>MXTSL-007</b>	Negro	40-75	0.20-0.28	5/16" NC18 Tornillo	0.185	0.46	5.0	1.9	7.8	3.0	5.0	1.9	

## Dimensiones de los Tacones Antivibratorios, TacSlim

Dimensiones (cm)				
Clave	Color	Diámetro mayor (D)	Diámetro menor (d)	Altura (a)
<b>MXTSL-001</b>	Rojo	2.5	2.5	5.1
<b>MXTSL-002</b>	Rojo	3.2	3.2	5.1
<b>MXTSL-003</b>	Negro	2.5	2.5	5.1
<b>MXTSL-004</b>	Negro	3.0	4.0	6.8
<b>MXTSL-005</b>	Negro	3.0	4.0	3.6
<b>MXTSL-006</b>	Negro	3.2	3.2	5.1
<b>MXTSL-007</b>	Negro	5.0	5.0	7.8

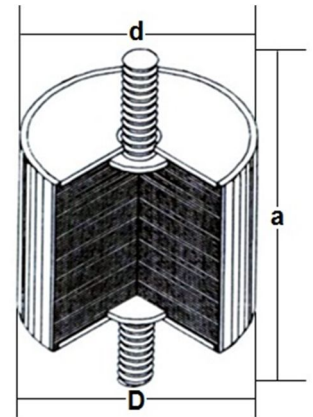

## Galería de Imágenes de los Tacones Antivibratorios, TacSlim



MXTSL-001



MXTSL-002

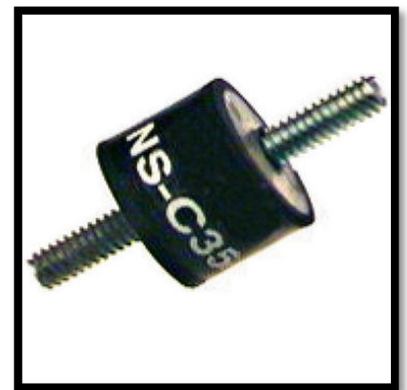

MXTSL-003



MXTSL-004



MXTSL-005



MXTSL-006



## Galería de Imágenes de los Tacones Antivibratorios, TacSlim



MXTSL-007

## Aplicaciones de los Tacones Antivibratorios, TacSlim

