

Características Generales de la Evaporadora Hidrónica Fan and Coil, CoilBee.

La Evaporadora Hidrónica CoilBee, es tipo Fan and Coil Horizontal.

Cuenta con una bobina que intercambia el calor y permite calentar o enfriar el aire interior o exterior mezclado a través del enfriador de superficie y luego enviarlo a la habitación, de modo que la temperatura del interior pueda reducirse o aumentarse para cumplir con los requisitos de comodidad de las personas. Estructura simple y altamente eficiente y duradera, su volumen de aire es el adecuado en cuanto a intercambio de calor y enfriamiento.

Utiliza agua como medio para intercambiar frío y calor, lo que permite ahorro de energía y protege el medio ambiente. Carcaza de acero galvanizado con un espesor de 1.0 mm.

La Evaporadora Hidrónica CoilBee cuenta con una bandeja de drenado con placa de acero de alto brillo y asilamiento de cacho y plástico.

Sus aspas delgadas y en forma de espiral tridimensional aseguran un mejor volumen de aire y el paso irregular de las aspas reduce en gran medida el ruido del funcionamiento.

Compresor de alta eficiencia y bajo nivel de ruido.

Serpentín de tubo de cobre y aletas de aluminio.

Nota: solo se incluye la evaporadora hidrónica. La unidad chiller se vende por separado.

La evaporadora hidrónica es para reemplazo de otra evaporadora similar y/o de la misma marca.

Aplicaciones de la Evaporadora Hidrónica Fan and Coil, CoilBee.

La Evaporadora Hidrónica Fan and Coil, CoilBee es ideal para Corredores, Pasillos de Hospitales, Hoteles, Restaurantes, Empresas, Industrias, Centros Comerciales, Plazas, etc.

Garantía de la Evaporadora Hidrónica Fan and Coil, CoilBee.

La Evaporadora Hidrónica Fan and Coil, CoilBee tiene garantía de un 1 año certificado por escrito, Sujeto a las cláusulas de garantía de VentDepot.



Características Técnicas Específicas de la Evaporadora Hidrónica Fan and Coil, CoilBee.

Clave	Capacidad		Flujo de Aire		Capacidad de Calentamiento	Ventiladores	Alimentación Eléctrica			Potencia Máxima	Nivel de Sonido	Peso	Dimensiones con empaque en cm.		
	Ton	BTU	m3/h	CFM	Kw/h		V	F	Hz	Watts	dB	Kg	Base	Ancho	Alto
MXOEE-001	0.7	9200	340	200	2.7	1	220	1	60	37	37	13.6	77	49	26





Clave		MXOEE-001	
CFM		200	
Flujo de aire	m³/h	Alta	340
		Media	260
		Baja	170
Capacidad de Refrigeración	Kw	1.8	
	Kcal/h	1548	
Capacidad de Calefacción	Kw	2.7	
	Kcal/h	2322	
Potencia	12 Pa	37	
	30 Pa	44	
	50 Pa	49	
Flujo de Agua	m³/h	0.319	
Presión Máxima de Trabajo	Kpa	30	
Número de Motores		1	





Dimensiones Específicas de la Evaporadora Hidrónica Fan and Coil, CoilBee en mm.

Clave	A	B	C
MXOEE-001	755	470	240

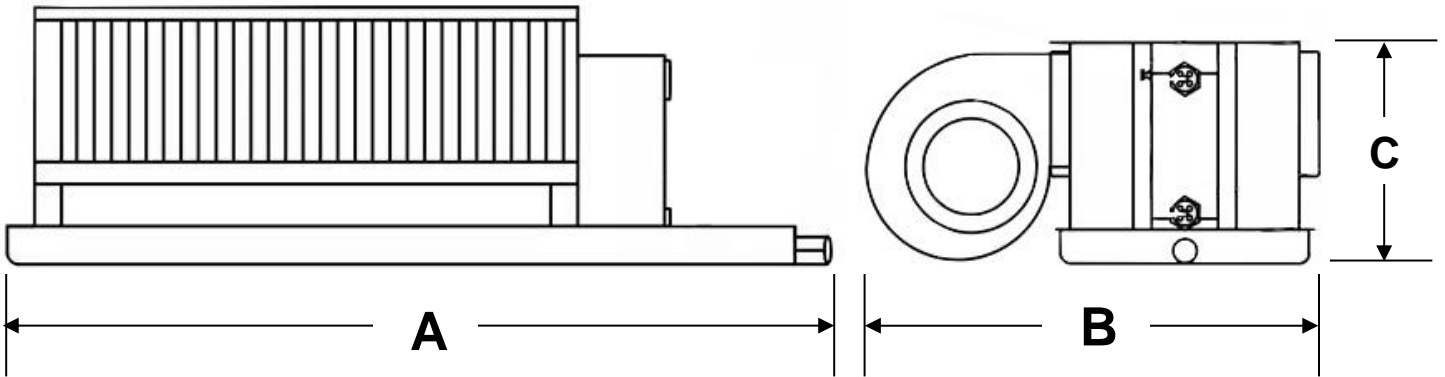



Galería de la Evaporadora Hidrónica Fan and Coil, CoilBee.





Galería de la Evaporadora Hidrónica Fan and Coil, CoilBee.



Versión de Corrección	Nombre del Autor	Descripción del Error	Descripción de Corrección	Vo.Bo. Supervisor.
V1	Guadalupe Reyes	Ficha Nueva	Ninguna	Jessica Lorenzo

